

Thank you for purchasing this fine window treatment proudly constructed by us. Your blind has been custom made to your personal specifications with the highest standards of quality and craftsmanship. We have confidence that it will provide you with many years of beauty and easy maintenance. Enjoy!

Follow the easy step-by-step instructions to install your blind. Should you need additional support, please feel free to call our Customer Service Center at 1-800-221-6352 or email us at windowfashions@springswindowfashions.com. We will be glad to help you.

Again, we appreciate that you have chosen us to enhance the design and look of your home.

Gracias por comprar este fino producto de ventana que hemos fabricado con orgullo. Su persiana ha sido fabricada de acuerdo a las especificaciones personales del cliente con los más altos estándares de artesanía y de calidad. Nosotros tenemos la confianza que nuestro producto le brindará muchos años de belleza y fácil mantenimiento. Le deseamos que la disfrute.

Siga las instrucciones "paso a paso" para instalar su persiana. Si necesitara soporte adicional haga el favor de llamar a nuestro Centro de Servicio al Cliente al teléfono 1-800-221-6352 o envíenos un correo electrónico a windowfashions@springswindowfashions.com. Estaremos encantados de ayudarlo.

Nuevamente le agradecemos que nos haya escogido para mejorar el diseño y la apariencia de su hogar.

Merci d'avoir acheter ce superbe traitement pour fenêtre que nous sommes fiers d'avoir exécuté pour vous. Votre store a été fait sur mesure selon votre propre cahier des charges dans un souci d'excellence et de la plus haute technicité. Nous ne doutons pas qu'il vous offrira des années de beauté et d'entretien facile. Profitez-en bien!

Pour installer votre store, veuillez suivre les instructions détaillées. Si vous avez des questions, n'hésitez pas à prendre contact avec notre Centre de service après-vente en téléphonant au 1-800-221-6352 ou par courrier électronique au: windowfashion@springswindowfashions.com. Nous vous aiderons avec plaisir.

Encore une fois, nous vous remercions de nous avoir choisi pour améliorer et embellir votre intérieur.



HOW TO INSTALL CÓMO INSTALAR COMMENT INSTALLER

How to Install Inside- or Ceiling-mount Vertical Blinds with a Valance G71, G85 and G98

Como instalar la Persiana Vertical con Tiras de Tela y/o Plástico con Cenefa G71, G85 y G98

Comment installer les stores verticaux avec une cantonnière G71, G85 et G98



Finished Looks
Apariencia Final
Aspects Finis

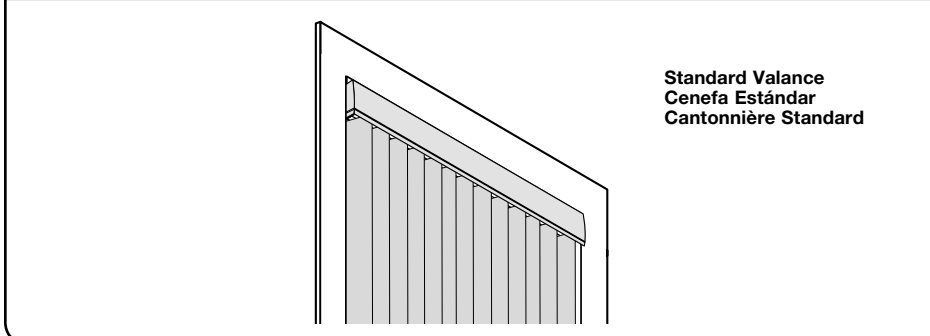

1

Everything needed to install your blind

Todo lo necesario para instalar la persiana

Tout ce qu'il faut pour la pose du store

Note: Assistance may be needed when installing this blind.
Nota: Es posible que se requiera ayuda de otra persona para instalar esta persiana.
Nota: Une aide peut être nécessaire pour installer ce store.

- | | |
|---|---|
| <ol style="list-style-type: none"> 1 Headrail 2 Louvers 3 Cord Tension Pulley 4 Headrail Clip 5 Standard Valance with Dust Cover 6 Standard Valance Return (optional) 7 Standard Valance Corner (optional) 8 Valance Clip | <ol style="list-style-type: none"> 1 Boîtier 2 Persienne 3 Poulie de tension du cordon 4 Attache de cantonnière 5 Cantonnière standard avec cache-poussière 6 Retour de cantonnière standard (optionnelles) 7 Coin de cantonnière standard (optionnelles) 8 Pince de la cantonnière |
|---|---|

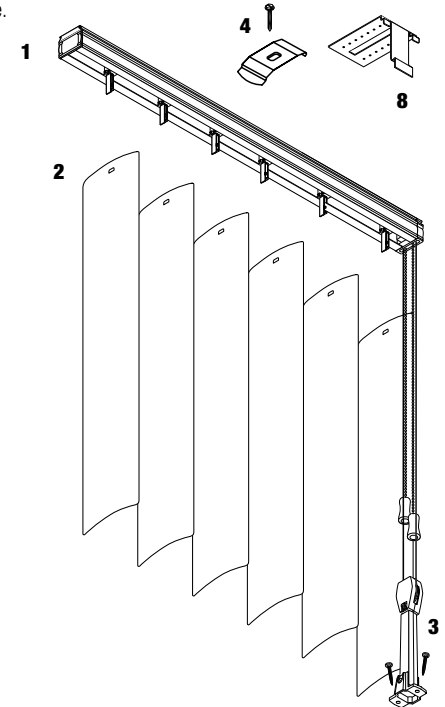

- 1 Cabezal
- 2 Tiras
- 3 Polea de Tensión de Cordón
- 4 Sujetador del cabezal
- 5 Cenefa Estándar con Cubierta de Polvo
- 6 Retorno de la Cenefa Estándar (opcional)
- 7 Esquina de la Cenefa Estándar (opcional)
- 8 Sujetador de la cenefa

Standard Valance • Cenefa Estándar • Cantonnière Standard

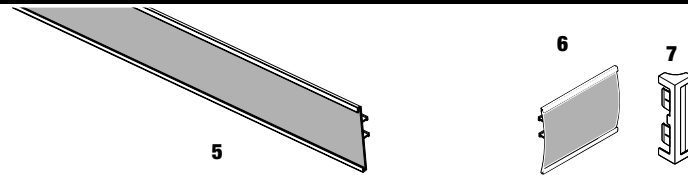

Tools Needed • Herramientas Necesarias • Outillage Nécessaire

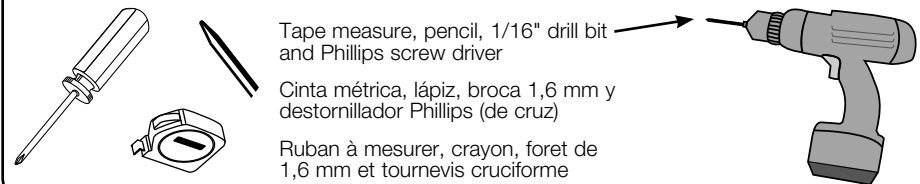

2

Mark position of headrail
Marque la ubicación del cabezal
Marquer la position du boîtier

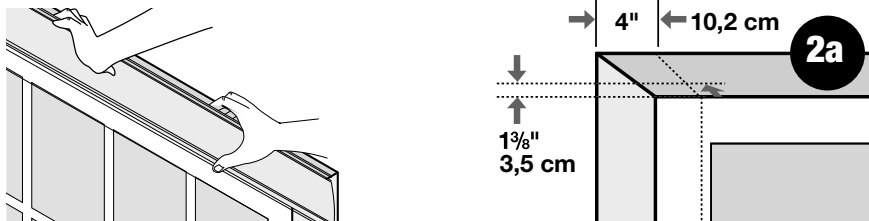

Hold headrail up, centered over the door or window.

Measure 4" from each end. Space additional brackets evenly along the headrail. Mark bracket locations **at least** 1 5/8" from window.

Sostenga el cabezal en alto y centrado sobre la puerta o ventana. Deje una separación de 10,2 cm entre cada extremo. Coloque los soportes adicionales con una separación uniforme a lo largo del cabezal. Marque las ubicaciones de los soportes **por lo menos 3,5 cm** de la ventana.

Tenir le boîtier centré au-dessus de la porte ou de la fenêtre. Mesurer une distance de 10,2 cm de chaque extrémité. Espacer d'autres supports uniformément le long du boîtier. Marquer les emplacements des supports **à une distance d'au moins 3,5 cm** de la fenêtre.

For flush mount headrail, mark 1 5/8" from the front.

Para una instalación al ras del cabezal, deje 4,1 cm desde la parte delantera.

Pour les boîtiers à installation encastrée, effectuer les marques à une distance de 4,1 cm de l'avant.

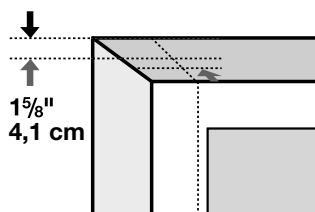

2b

OR
•
O
•
OU

For flush louver mount, mark 2 3/8" from front.

Para una instalación al ras de la tira, deje 6 cm desde la parte delantera.

Pour les persiennes à installation encastrée, effectuer les marques à une distance de 6 cm de l'avant.

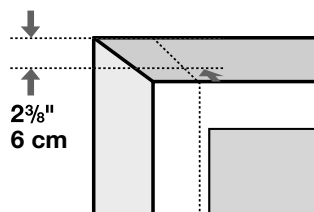

2c

3

Drill holes into ceiling or window frame
Perfore orificios en el cielo o el marco de la ventana
Percer des trous dans le plafond ou le cadre de la fenêtre

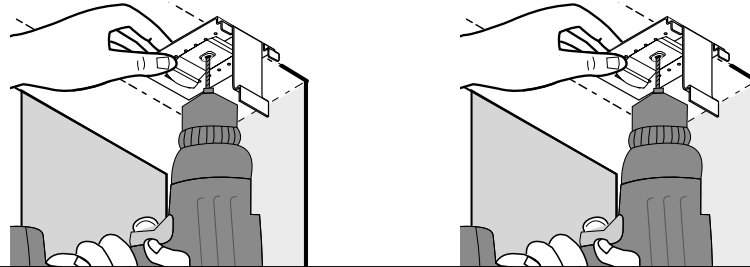

Drill holes marked for bracket locations. Note: For louver clearance, the mounting clip must line up with the marking for flush louver mount (Step 2c).

Perfore los orificios que marcó para las ubicaciones de los soportes. Nota: para que la tira quede separado, el sujetador de montaje debe quedar alineado con las marcas correspondientes a la instalación al ras de la tira (Paso 2c).

Percer les trous sur les marques faites pour l'emplacement des supports. Remarque : pour avoir suffisamment d'espace pour les persiennes, la pince de montage doit être alignée avec la marque pour les persiennes à installation encastrée (étape 2c).

4

Mount valance clip and headrail clip by screwing clips into place
Fije el montaje de la cenefa y el sujetador del cabezal; para ello, atorníllelos en su lugar
Installer la pince de la cantonnière et la fixation du boîtier en les vissant en place.

Headrail clip must line up with 2nd marking on valance clip to ensure louver clearance. El sujetador del cabezal debe quedar alineado con la segunda marca del sujetador de la cenefa para garantizar que la tira quede separado.

La fixation du boîtier doit être alignée avec la seconde marque sur la pince de la cantonnière pour avoir assez d'espace pour les persiennes.

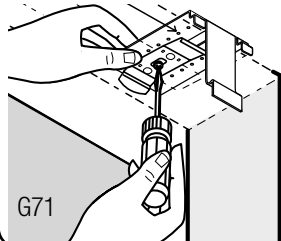

G71

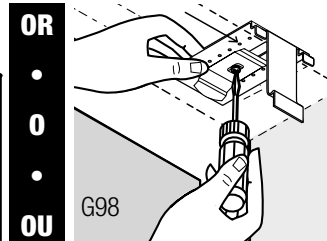

G98

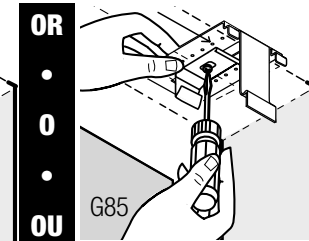

G85

OR
•
O
•
OU

OR
•
O
•
OU

5

Determine left or right control position
Determine la posición del control izquierda o derecha
Déterminer la position de contrôle à gauche ou à droite

6

Mount headrail into clips
Monte el cabezal en los sujetadores
Monter le boîtier sur les fixations

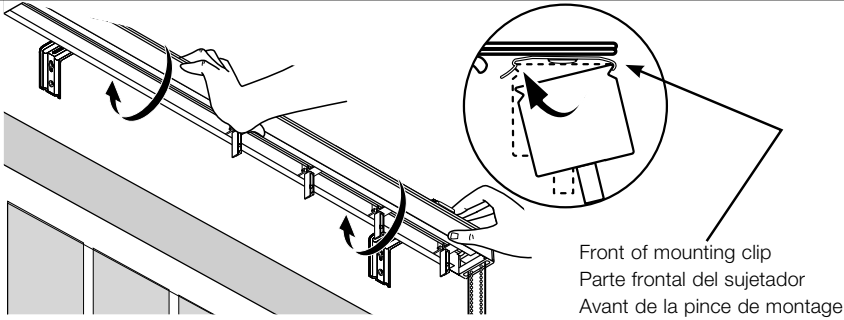
**7**

Optional: Prepare valance returns
Opcional: prepare los retornos de la cenefa
En option : préparer les retours de la cantonnière

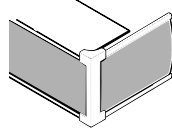
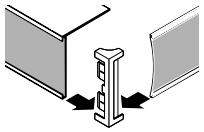

Insert ends of valance and return into valance corner slots.
 Inserte los extremos de la cenefa y el retorno dentro de las ranuras de las esquinas de cenefa.
 Insérer les extrémités de la cantonnière et le retour dans les rainures de coins de la cantonnière.

8

Snap valance into valance clip
Introduzca la cenefa a presión en el sujetador de la cenefa
Enclencher la cantonnière dans la pince de la cantonnière

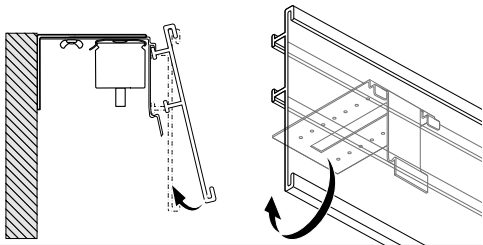

Be sure you hear the valance snap into place.
 Asegúrese de que la cenefa encaje bien en su lugar.
 S'assurer d'entendre la cantonnière s'enclencher en place.

9

Anchor tension pulley, corded blind only
Ancle la polea de tensión, solo en persiana con cuerdas.
Fixer la poulie de tension, store avec sangle seulement.

Inside Mount • Montaje Interior • Montage Intérieur

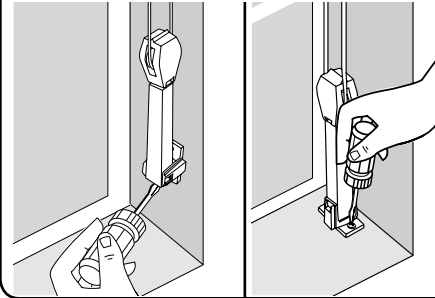

OR
•
O
•
OU

Ceiling Mount • Montaje de Cielo
• Montage au Plafond

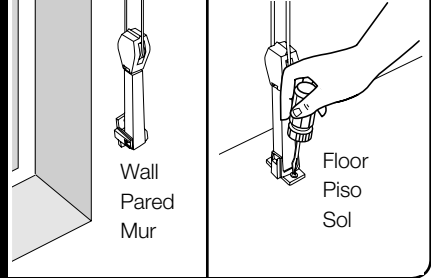
**10**

Use cord or baton to extend carriages
Use la cuerda o varilla de ajuste para extender la carrilera
Utiliser le cordon et baguette pour étendre les chariots

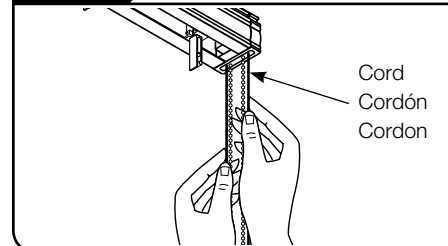

OR
•
O
•
OU

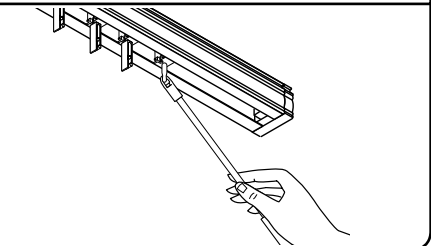

11

Use chain to turn stems to **OPEN** position; snap louvers into stems
 Use la cadena para girar los vástagos a la posición **ABIERTA**; conecte las tiras en los vástagos
 Utiliser la chaîne pour tourner les tiges à la position **OUVERTE**; insérer les persiennes dans les tiges

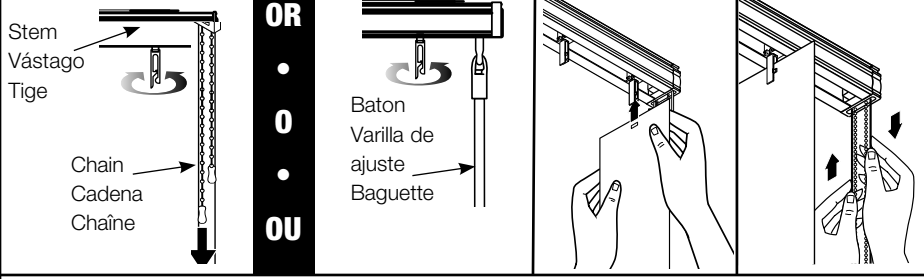

To realign stems, rotate louvers fully in both directions.
 Para realinear los vástagos, rote las tiras completamente en ambas direcciones.
 Pour réaligner les tiges, faire tourner les persiennes complètement dans les deux sens.

11

Optional s-shaped louvers; snap louvers into stems
 Tiras fijas opcionales en forma de S; colóquelas en los vástagos
 Persiennes en forme de S en option; insérer les persiennes dans les tiges

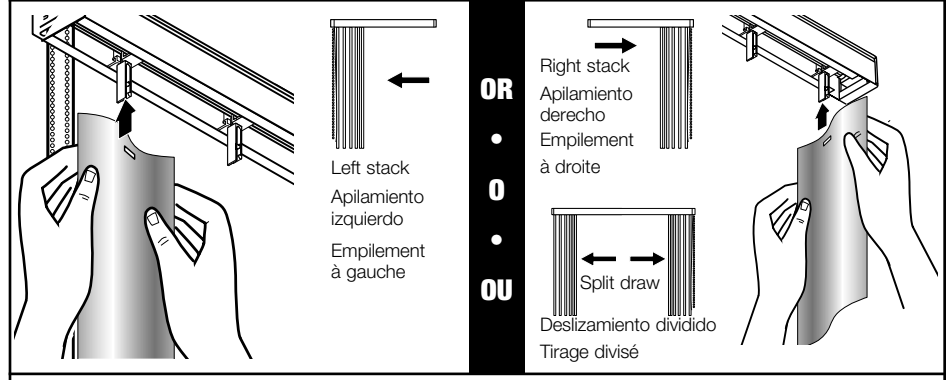

Vinyl S-shaped Louvers: S-shaped louvers are NOT reversible. On right stack & split draw, the high side of the louver is to the right of the louver stem hole. On left stack only, the high side of the louver is on the left side of the louver stem hole.

Tiras fijas de plástico en forma de S: las tiras fijas en forma de S NO son reversibles. En el apilamiento derecho y en el deslizamiento dividido, la parte superior de la tira fija se coloca a la derecha del agujero del vástago de ésta. En el apilamiento izquierdo, la parte superior de la tira fija se coloca a la izquierda del agujero del vástago de ésta.

Persiennes en vinyle en forme de S : les persiennes en forme de S ne sont PAS réversibles. Pour l'empilement à droite et le tirage divisé, le côté élevé de la persienne se trouve du côté droit du trou de tige de la persienne. Pour l'empilement à gauche, le côté élevé de la persienne se trouve du côté gauche du trou de tige de la persienne.

12

Optional fabric or keyhole louvers: install bottom hardware
Opcional tiras de tela o de ojete: instale las piezas metálicas en la parte inferior
Persiennes en tissu ou à chaîne optionnelles: installer les pièces du bas

Heavier thicker fabric - clip above seamline

Telas más pesadas y gruesas: sujete por encima de la línea de costura
Tissus plus lourds, plus épais - agraffer au-dessus de la ligne de couture

Lighter, thinner fabric - clip below seamline

Tela más delgada y liviana: sujetar por debajo de la línea de la costura.
Tissu plus léger, plus mince - agraffer sous la ligne de couture.

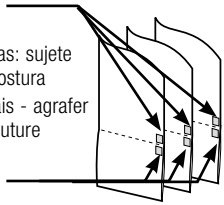

OR

•

•

•

OR

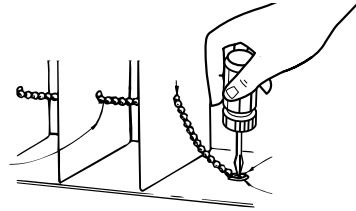

Fabric louvers with sewn in weights: start at one end, place clip on edge of louvers. Repeat for all louvers.

Keyhole louvers: Pull chain through top of keyhole. Place 4" of chain between each louver. Slide chain down slot and lock in bottom of keyhole. Repeat for all louvers.

Tiras de tela con pesos cosidos: comience por un extremo y coloque el sujetador en el borde de las tiras. Repítalo con los cuatro tiras.

Tiras de ojete: Jale la cadena por la parte superior del ojete. Deje 10,2 cm de cadena entre cada tira. Deslice la cadena en la ranura de abajo y cierre en la parte inferior del ojete. Repita para todas las tiras.

Persiennes en tissu lestées : en commençant à une extrémité, placer une fixation sur le bord des persiennes. Répéter pour toutes les persiennes.

Persiennes à chaîne: introduire la chaîne par le haut du trou. Placer 10,2 cm de chaîne entre chaque persienne. Faire glisser la chaîne dans la fente et fixer en bas su trou. Répéter pour chaque persienne.



Cleaning and care
Cuidado y limpieza
Soins et nettoyage

Vinyl Louvers: Dust or vacuum with an upholstery attachment. For soil removal, sponge with a mild detergent and warm water solution and blot dry. Vinyl or PVC louvers may be removed and immersed in water. Also, if a thin film of mild detergent is left on louvers, it will eliminate static electricity

Fabric Louvers: Dust or vacuum with an upholstery attachment. For soil removal, sponge with a mild detergent and warm water solution (or dry fabric cleaner) and blot dry. Do not immerse in water or dry clean.

Tiras de Plastico para Persiana: Sacuda el polvo o aspire con un adaptador para tapicería. Para remover la tierra, utilice una esponja con un detergente suave y una solución de agua tibia y seque las manchas. Los tiras de vinilo o PVC pueden extraerse y sumergirse en agua. También si se deja una fina capa de detergente en las tiras, ello eliminará la electricidad estática.

Tiras de Tela para Persiana: Sacuda el polvo o aspire con un adaptador para tapicería. Para remover la tierra, utilice una esponja con un detergente suave y una solución de agua tibia (o un limpiador de telas en seco) y seque las manchas. No las meta en agua ni use sustancias químicas del tipo limpiador en seco.

Persiennes en vinyle: épousseter ou passer l'aspirateur avec une brosse. Pour nettoyer, passer une éponge avec un détergent non abrasif dilué dans de l'eau et éponger légèrement. Les persiennes en vinyle ou en PVC peuvent être enlevées et immergées dans l'eau. De plus, si un léger film de détergent est laissé sur les persiennes, il éliminera l'électricité statique

Persiennes en tissu: épousseter ou passer l'aspirateur avec une brosse. Pour nettoyer, passer une éponge avec un détergent non abrasif dilué dans de l'eau chaude (ou du produit de nettoyage à sec) et éponger légèrement. Ne pas immerger dans de l'eau ni faire nettoyer à sec.