

Thank you for choosing Springs Window Fashions. Your window treatment has been custom-sized based on your specifications and created with the highest standards of quality and craftsmanship. Follow the easy step-by-step instructions to install your window treatment. Should you need additional support, please feel free to call our customer service center at 1-800-221-6352 or email us at windowfashions@springswindowfashions.com. We are glad to help you.

For additional safety information in Canada, contact 1-866-662-0666.

Gracias por elegir Springs Window Fashions. Su decoración para ventanas se ha confeccionado a la medida según sus especificaciones y con los estándares más altos de calidad y fabricación. Siga las instrucciones sencillas y detalladas para instalar la decoración para ventanas. Si necesita asistencia adicional, comuníquese con nuestro Centro de servicio al cliente al 1-800-221-6352 o por correo electrónico a windowfashions@springswindowfashions.com. Es un gusto poder ayudarle.

Para obtener más información de seguridad en Canadá, llame al 1-866-662-0666.

Merci d'avoir choisi Springs Window Fashions. Votre traitement de fenêtre a été taillé sur mesure selon vos spécifications et créé avec les normes les plus élevées de qualité et de fabrication. Suivez les directives étape par étape faciles pour installer votre traitement de fenêtre. Si vous avez besoin d'aide supplémentaire, n'hésitez pas à communiquer avec notre centre de service à la clientèle au 1-800-221-6352 ou envoyez-nous un courriel à windowfashions@springswindowfashions.com. Nous sommes heureux de vous aider.

Pour obtenir des renseignements supplémentaires sur la sécurité au Canada, composez le 1-866-662-0666.



HOW TO INSTALL
CÓMO INSTALAR
COMMENT INSTALLER

Cordless or Motorized Controls with Room-Darkening Side Channels
Controles motorizados o sin cordón con canales laterales de bloqueo de luz de la habitación
Commandes sans cordon ou motorisée avec rainures latérales d'assombrissement de la pièce



Finished looks
Apariencia final
Aspects finis

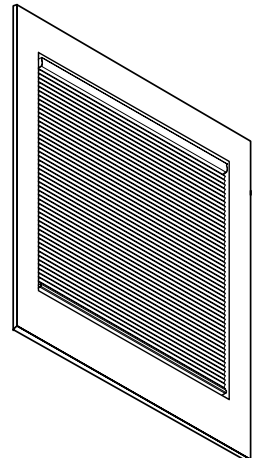

Inside/ceiling mount
Montaje de techo/interior
Pose intérieure/au plafond

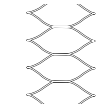

Single cell
Celda sencilla
Cellulaire simple

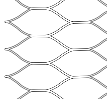

Double cell
Celda doble
Cellulaire double



Pleated
Plisada
Plissé

1

Everything needed to install your shade*

Todo lo necesario para instalar su persiana*

Tout le nécessaire pour installer votre store*

- 1 Shade
- 2 Brackets
- 3 Side Rails
- 4 Side Rail Inserts
- 5 Sill Channel
- 6 Sill Channel Adhesive
- 7 Screws
- 8 Cordless Lift Handle(s)

- 1 Persiana
- 2 Soportes
- 3 Rieles laterales
- 4 Inserciones de rieles laterales
- 5 Canal del umbral
- 6 Adhesivo para canal del umbral
- 7 Tornillos
- 8 Asidera(s) Sin cordón

- 1 Store
- 2 Supports
- 3 Rails latéraux
- 4 Insertions de rails latéraux
- 5 Rainure d'appui
- 6 Adhésif pour rainure d'appui
- 7 Vis
- 8 Poignée(s)

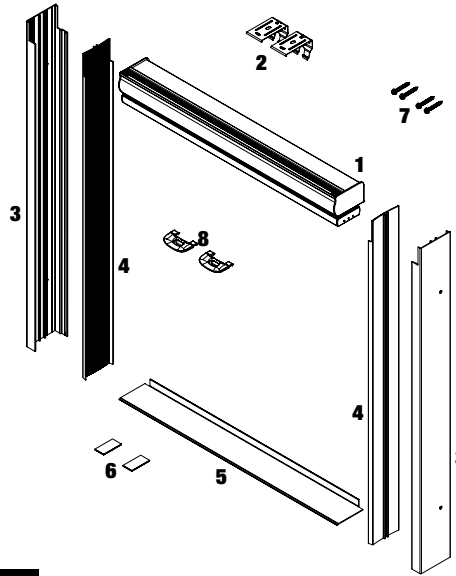

NOTE | NOTA | REMARQUE

*Cordless shown; Motorized install instructions are found in separate install guide

* Se muestra el control sin cordón; las instrucciones para instalar el control motorizado se encuentran en una guía de instalación separada

* Sans cordon illustré; les instructions d'installation de la version motorisée se trouvent dans un guide d'installation séparé

Bracket chart | Tabla de soportes | Tableau des supports

Ordered width Ancho ordenado Largeur commandée	Bracket quantity Cantidad de soportes Quantité de boîtier
≤ 42" ≤ 106,7 cm	2
≤ 70" ≤ 177,8 cm	3
≤ 96" ≤ 243,8 cm	4
≤ 120" ≤ 305 cm	5
≤ 150" ≤ 381 cm	6

Tools Needed • Herramientas necesarias • Outillage nécessaire

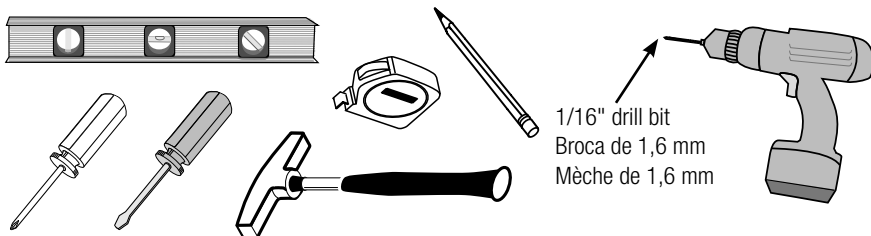

1/16" drill bit
Broca de 1,6 mm
Mèche de 1,6 mm

2

Position side rail for desired look, and mark

Posicione el riel lateral para la apariencia deseada, y marque

Positionner la tringle latérale selon l'aspect désiré, et marquer

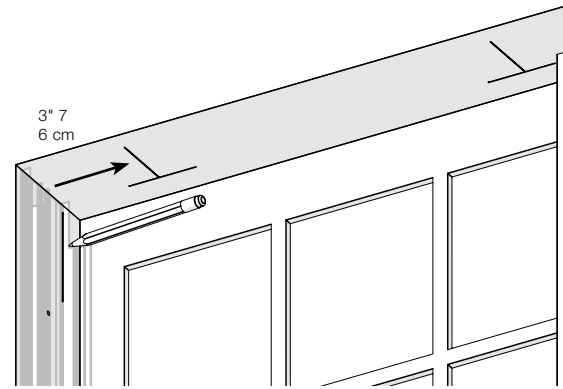

Hold one side rail at the edge of the frame and decide on flush or recessed position. Mark the back of the side rail. Add 1/8" depth and mark. Repeat on the other side. Draw a pencil line at the top to transfer the rail depth. Measure 3" (6" in for motorized) and mark bracket center. Repeat on the other side. Sostenga un riel lateral en el extremo del marco del tragaluz y decida una posición a ras o introducida en la cavidad. Marque la parte trasera del riel lateral.

Agregue 0.4 cm de profundidad y marque. Repita en el otro lado. Dibuje una línea con lápiz en la parte superior y en la parte inferior para transferir la profundidad del riel hacia los umbrales superiores e inferiores. Mida 3" (6" para el control motorizado) hacia adentro y marque el centro del soporte. Repita en el otro lado.

Tenir une tringle latérale au bord du châssis de la lucarne et décider sur une installation en affleure ou en retrait. Marquer le dos de la tringle latérale.

Ajouter 0,4 cm de profondeur et marquer. Répéter de l'autre côté. Tracez une ligne au crayon dans le haut et le bas pour indiquer la profondeur du rail sur l'appui supérieur et inférieur. Mesurez 3 po (6 po pour la version motorisée) et marquer le centre du support. Répétez de l'autre côté.

SPRINGS WINDOW FASHIONS
The Best Experience Company

Springs Window Fashions • Middleton, WI 53562-1096 • www.springswindowfashions.com

3

Measure and mark bracket locations
Mida y marque la ubicación de los soportes
Mesurer et marquer l'emplacement des supports

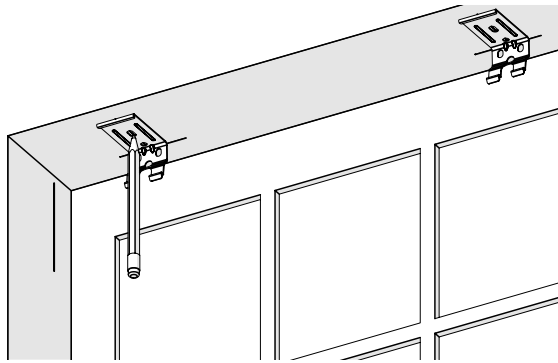

Align back of brackets with marks and mark screw locations using the top slot of bracket. Center additional brackets if applicable.

Alinee la parte posterior del soporte con las marcas y marque las ubicaciones de los tornillos utilizando la ranura superior del soporte. Centre los soportes adicionales, si corresponde.

Aligner l'arrière des supports avec les marques et marquer l'emplacement des vis au moyen de la fente supérieure du support. Centrer les autres supports, le cas échéant.

4

Drill holes and mount brackets
Taladre los agujeros y monte los soportes
Percer les trous et monter les supports

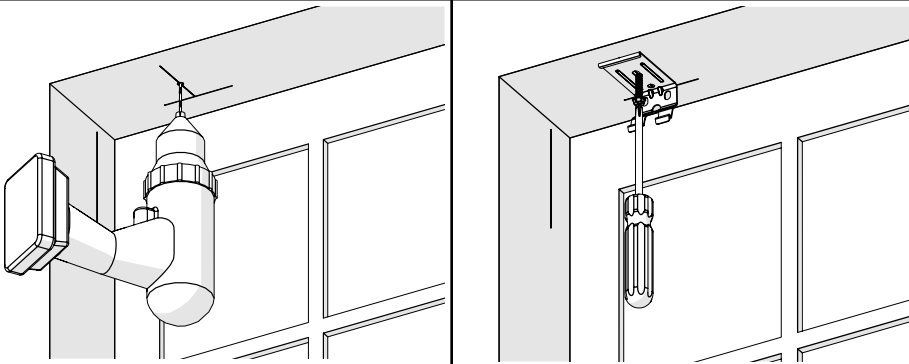
**5**

Mount shade in brackets
Monte la persiana en los soportes
Poser le store dans les supports

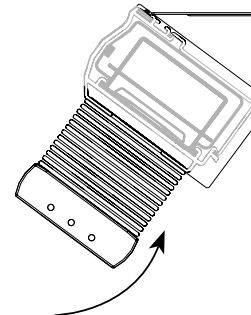

Snapped into position
 Colocado en posición
 Enclenché en position

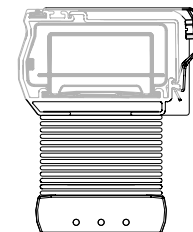
**6**

Position side rails and mark screw locations
Coloque los rieles laterales y marque la ubicación de los tornillos
Positionner les tringles latérales et marquer l'emplacement des vis

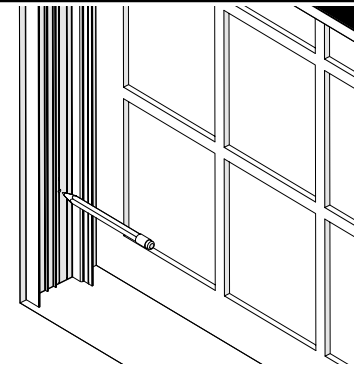

Use the headrail as a guide.
 Use el cabezal como una guía.
 Utiliser le boîtier en guise de guide.

SPRINGS WINDOW FASHIONS
 The Best Experience Company 

Springs Window Fashions • Middleton, WI 53562-1096 • www.springswindowfashions.com

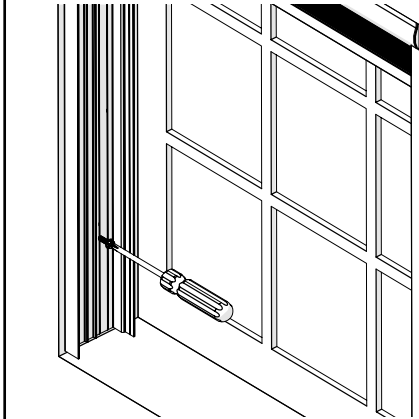
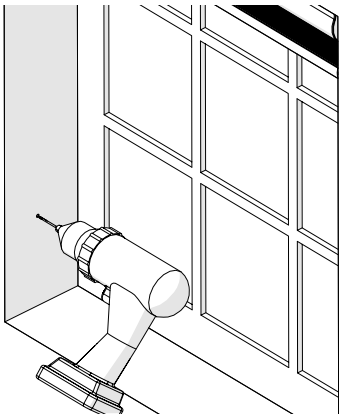
7**Drill holes and mount side rails****Taladre los agujeros y monte los rieles laterales****Percer les trous et monter les tringles latérales****8****Sill Channel****Canal del umbral****Rainure d'appui**

Position and space adhesive evenly across the sill. Center the sill channel between the side rails with the lip facing the back. Press down to secure.

Coloque adhesivo de manera uniforme en el umbral. Centre el canal del umbral entre los rieles laterales con el borde hacia atrás. Presione hacia abajo para asegurar.

Placez et espacez l'adhésif uniformément sur l'appui. Centrez la rainure d'appui entre les rails latéraux, avec la lèvre orientée vers l'arrière. Appuyez sur le bouton pour la fixer.

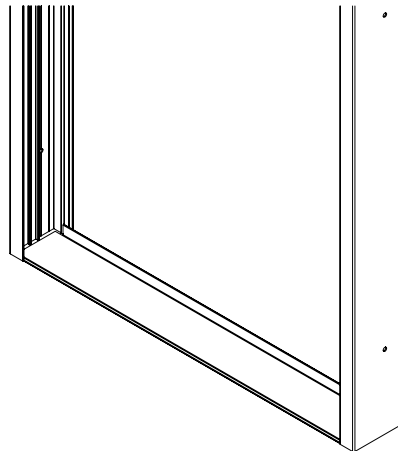
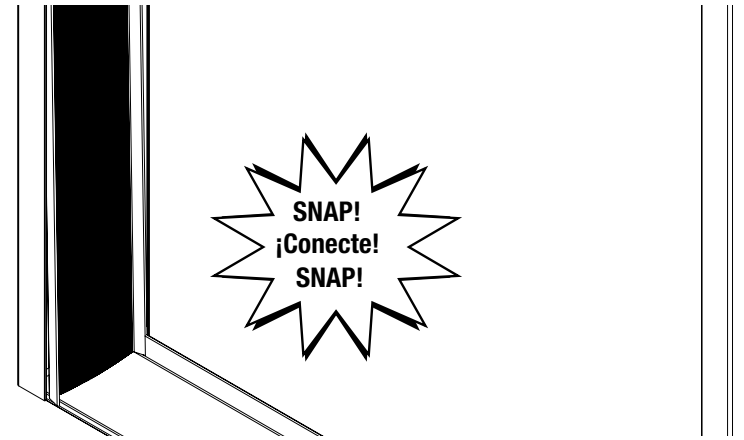
**9****Side Rail Inserts****Inserciones de rieles laterales****Insertions de rails latéraux**

Install side rail inserts. Slide into position and snap inserts into grooves along the front and back of the side rails.

Instale las inserciones de rieles laterales. Deslice hasta su sitio y encaje las inserciones en las ranuras hacia adelante y atrás en los rieles laterales.

Placez les insertions dans les rails latéraux. Faites glisser en place et fixez les insertions dans les rainures situées à l'avant et à l'arrière des rails latéraux.

SPRINGS WINDOW FASHIONS
The Best Experience Company 

Spring Window Fashions • Middleton, WI 53562-1096 • www.springwindowfashions.com

10

Attach cordless lift handle(s)
Conecte las asideras sin cordón
Fixer la ou les poignée(s)

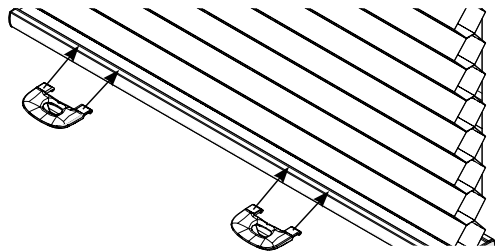

For shades up to 24" wide, clip a handle centered on the bottomrail; do not pinch fabric or slat. For larger shades, attach two handles, spaced evenly as far apart as you can comfortably reach. To lower shade, use handle(s) to pull down. To raise shade, use handle(s) to lift up. Follow same procedure for bottom up / top down.

Para las persianas de hasta 60.96 centímetros de ancho, coloque una manija centrada con el riel inferior sin perforar la tela ni la tablilla. Para persianas más grandes, coloque dos manijas a una distancia de separación que usted pueda alcanzar fácilmente. Para bajar la persiana, utilice la(s) manija(s). Para subir la persiana, utilice la(s) manija(s). Siga el mismo procedimiento de abajo hacia arriba y de arriba hacia abajo.

Pour les stores mesurant jusqu'à 60.96 centimètres de largeur, fixer une poignée centrée sur le rail inférieur, sans coincer le tissu ou les lattes. Pour les stores plus grands, fixer deux poignées, uniformément espacées aussi loin l'une de l'autre de manière à ce que vous puissiez les atteindre confortablement. Pour abaisser le store, utiliser la (les) poignée(s) pour tirer vers le bas. Pour relever le store, utiliser la (les) poignée(s) pour tirer vers le haut. Suivre la même procédure pour le haut abaissé/bas relevé.



Shade removal
Remoción de la persiana
Enlèvement du store

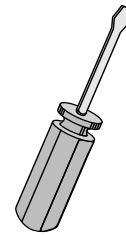

OR
•
•
•
•
OR

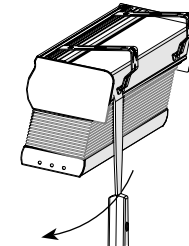

For additional assistance please contact our Customer Service Center at 1-800-221-6352.

Springs Window Fashions LLC
P.O. Box 500, 8467 Route 405 South
Montgomery, PA 17752

Para obtener ayuda adicional

comuníquese con nuestro Centro de servicio al Cliente al 1-800-221-6352.

Springs Window Fashions LLC
P.O. Box 500, 8467 Route 405 South
Montgomery, PA 17752

Pour une assistance supplémentaire

veuillez contacter notre Centre de Service à la Clientèle au 1-800-221-6352.

Springs Window Fashions LLC
P.O. Box 500, 8467 Route 405 South
Montgomery, PA 17752

SPRINGS WINDOW FASHIONS
The Best Experience Company

Springs Window Fashions • Middleton, WI 53562-1096 • www.springswindowfashions.com